

Hélicoïdal par segment

Noyau Diam.80

Giron de 28 cm à 80 du fût

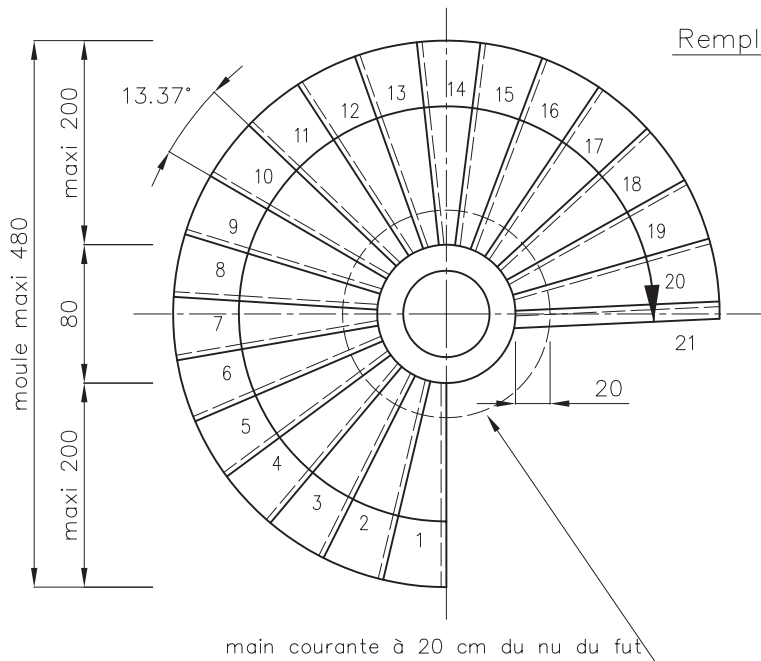
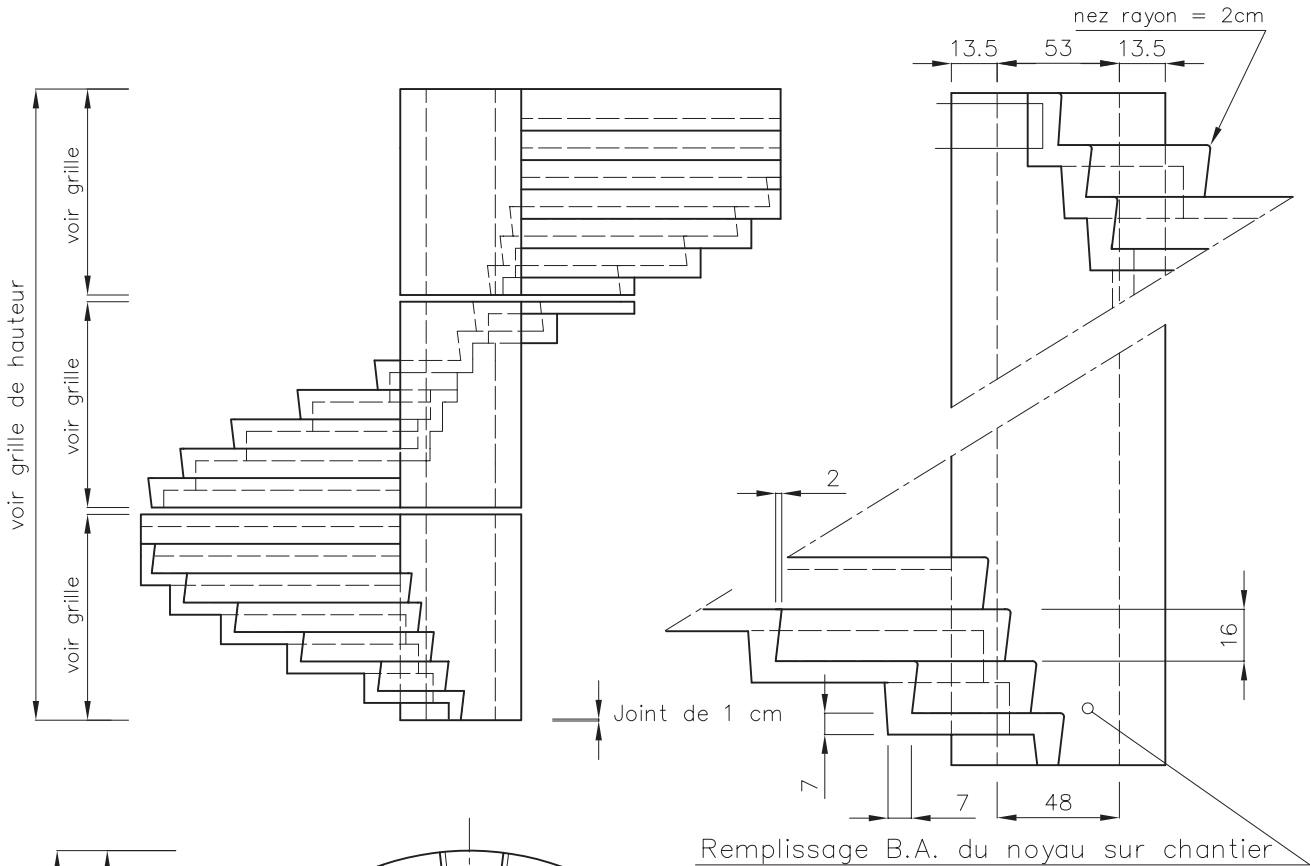

Grille de hauteur (cm)		
Hauteur à monter	Nombre de marches	Hauteur de marches
256,00	16	16,00
262,40	16	16,40
272,00	17	16,00
278,80	17	16,40
288,00	18	16,00
295,20	18	16,40
304,00	19	16,00
311,60	19	16,40
320,00	20	16,00
328,00	20	16,40
336,00	21	16,00
344,40	21	16,40

Modules de 7 hauteurs

Usines
PBM 53 - PBM 68