

Hélicoïdal marche par marche Marche Type CG30

Giron de 23,5 cm à 60 du fût en 18°
Giron de 29,45 cm à 60 du fût en 22,50°

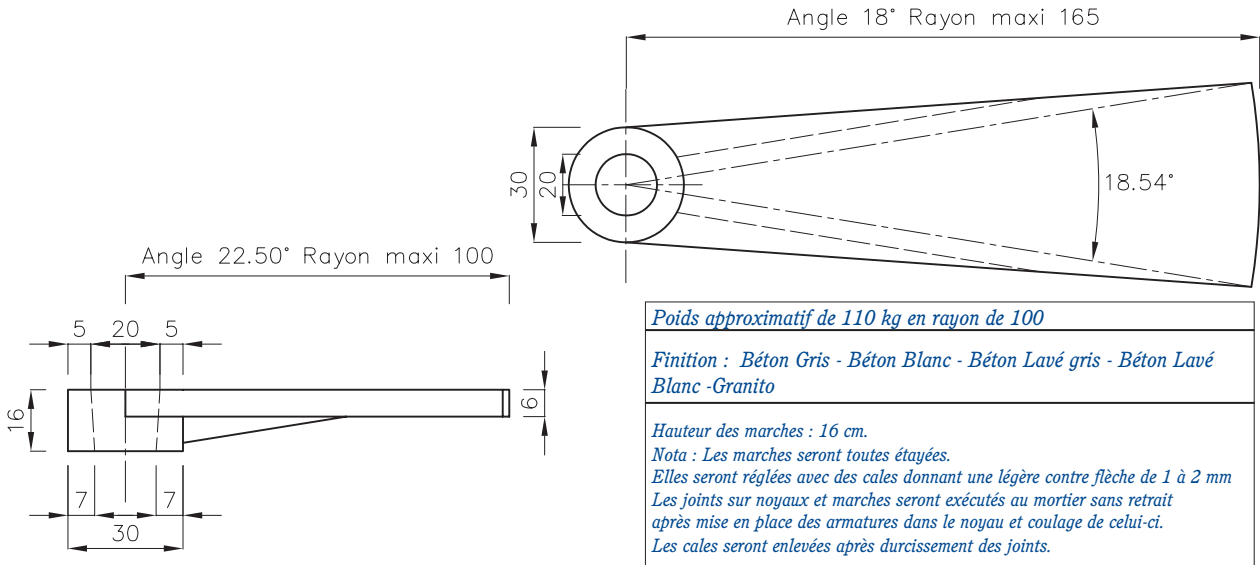

Poids approximatif de 110 kg en rayon de 100

Finition : Béton Gris - Béton Blanc - Béton Lavé gris - Béton Lavé Blanc - Granito

Hauteur des marches : 16 cm.
 Nota : Les marches seront toutes étayées.
 Elles seront réglées avec des cales donnant une légère contre flèche de 1 à 2 mm
 Les joints sur noyaux et marches seront exécutés au mortier sans retrait après mise en place des armatures dans le noyau et coulage de celui-ci.
 Les cales seront enlevées après durcissement des joints.

Usine
PBM 53

Référence modèle : 0382/002 et 0382/007

Hélicoïdal marche par marche Marche Type CG40

Giron de 25 cm à 60 du fût en 18°
Giron de 31,40 cm à 60 du fût en 22,50°

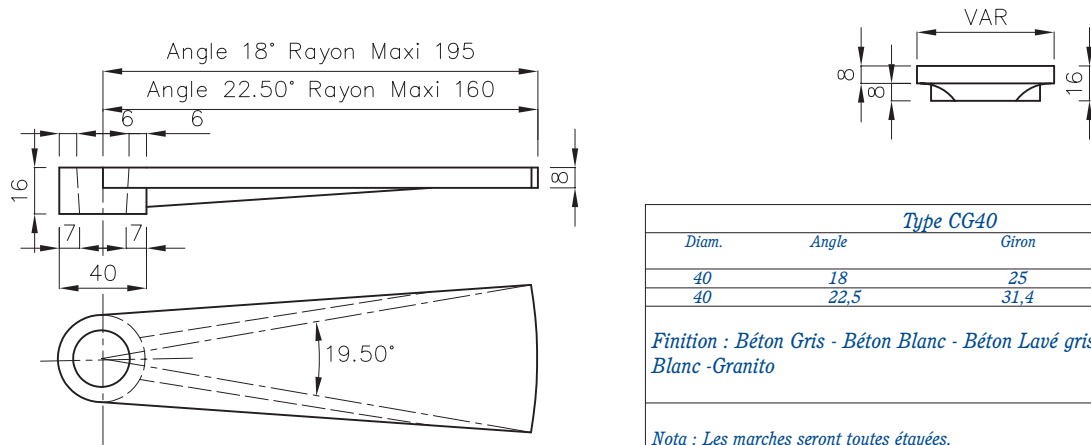

Type CG40			
Diam.	Angle	Giron	Poids Approximatif en rayon de 140
40	18	25	200 Kg
40	22,5	31,4	200 Kg

Finition : Béton Gris - Béton Blanc - Béton Lavé gris - Béton Lavé Blanc - Granito

Nota : Les marches seront toutes étayées.
 Elles seront réglées avec des cales donnant une légère contre flèche de 1 à 2 mm
 Les joints sur noyaux et marches seront exécutés au mortier sans retrait après mise en place des armatures dans le noyau et coulage de celui-ci.
 Les cales seront enlevées après durcissement des joints.

Usine
PBM 53

Référence modèle : 0382/003 et 0382/008

